



54001



(ES)	GATO DE FOSO 500KGS	2
(EN)	TELESCOPING HYDRAULIC JACK 0,5T	4
(FR)	VERIN DE FOSSE 0,5T	6
(DE)	TELESKOPISCHER HYDRAULIKHEBER 0,5T	8
(IT)	MARTINETTO IDRAULICO TELESCOPICO DA BUCA 0,5T	10
(PT)	MACACO HIDRÁULICO DE FOSSA TELESCÓPICA 0,5T.	12
(RO)	CRIC PENTRU CUTII VITEZE 0,5T.	14
(NL)	TELESCOPISCHE HYDRAULISCHE HEFBOOM 0,5T	16
(HU)	TELESZKÓPOS HIDRAULIKUS EMELŐ 0,5 t	18
(RU)	ДОМКРАТ ГИДРАВЛИЧЕСКИЙ ТЕЛЕСКОПИЧЕСКИЙ 0,5Т	20
(PL)	HYDRAULICZNY TELESKOPOWY DOMKRAT 0,5T	22

ES

MANUAL DE INSTRUCCIONES

INTRODUCCIÓN

Con una construcción sólida y un sistema hidráulico de alta calidad, este gato de foso de 5 patas es capaz de levantar hasta 500kg de una manera estable y segura. Incorpora un pedal que permite un levantamiento fácil y preciso.

Se puede usar para elevar, bajar y transportar motores de vehículos sin ningún peligro.

IMPORTANTE

- ▲ Lea estas instrucciones atentamente.
- ▲ Anote las instrucciones de seguridad y advertencias.
- ▲ No modifique el gato o lo use para cualquier otra aplicación para la cual ha sido diseñada.
- ▲ Guarde este manual en un lugar seguro para futuras consultas.

Instrucciones de seguridad

1. Asegúrese de realizar las inspecciones preliminares correctamente antes de su uso. No lo use en el caso que esté roto o dañado.
2. Use sólo partes originales. Partes no autorizadas pueden resultar peligrosas.
3. Use el gato en una superficie nivelada y sólida. Mantenga el área de trabajo limpia, ordenada y libre de otros materiales.
4. Asegúrese que el cilindro contenga suficiente aceite para funcionar adecuadamente.
5. El centro de la carga debería ser el mismo que el centro del gato de transmisión.
6. Si el gato vuelca, muévase hacia una zona segura sin tratar de sostenerlo.
7. Mantenga los niños y personal no cualificado lejos del área de trabajo.
8. Nunca deje el gato de transmisión desatendido durante su uso.
9. En caso de reparación, esta debería ser realizada por un técnico, evitando así cualquier tipo de daño.
10. Nunca utilice el gato como punto de acceso a un lugar de altura superior
11. No sobrepase la capacidad máxima de carga (500kg).

Dado que este manual no puede cubrir todas las situaciones posibles, se entiende que el sentido común y precaución son los principales factores para evitar accidentes.

Instrucciones de montaje

1. Coloque los dos soportes de las patas (6) en una superficie nivelada y estable.
2. Inserte ambos soportes a la base usando los pernos, tuercas y arandelas correspondientes.
3. Encaje las cinco ruedas (7) a las patas de soporte usando los pernos, tuercas y arandelas.
4. Asegúrese que los pernos, tuercas y arandelas estén bien sujetos.
5. Encaje el soporte (1) en el pistón principal en el pistón principal (3).
6. Junte el pistón con las patas.

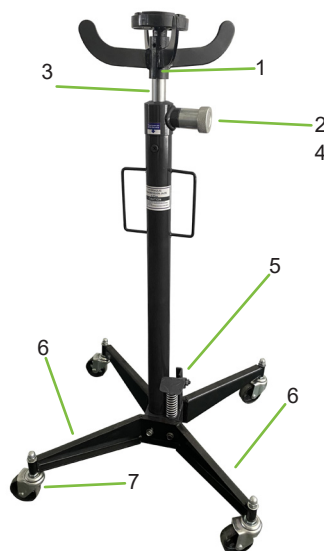

Instrucciones de uso

Antes del primer uso

1. Deje que el aceite circule durante una hora después de montar el gato.
2. Purgue el sistema hidráulico para expulsar el aire en su interior. Para ello, gire la válvula de escape (2) hacia la derecha (fig. 1), y luego presione el pedal (5) entre unas 15 y 20 veces aproximadamente (fig. 2).
3. una vez purgado, cierre la válvula de escape girándola en sentido anti horario.
4. Compruebe que el gato funcione correctamente.



Fig.1

Fig.2

Para subir/bajar el gato

1. Coloque el gato en la posición que desee.
2. Asegúrese que la válvula de escape (2) y la boca de llenado de aceite (4) estén completamente cerrados.
3. Presione la palanca hasta alcanzar la altura deseada.
4. Centre la carga en la silla y estabilice el gato.
5. Gire la válvula de escape en sentido horario para bajar la carga.

▲ **IMPORTANTE:** no abra o cierre la válvula de escape demasiado rápido al bajar la carga.

MANTENIMIENTO

1. Examine el pistón periódicamente y limpie con un paño impregnado de aceite las áreas expuestas a la oxidación y corrosión.
2. Lubrique el punto pivotante, el eje de transmisión y bisagras periódicamente.
3. Compruebe el nivel de aceite del sistema hidráulico con el gato en su posición más baja, rellenándolo cuando sea necesario.
4. No use líquido de frenos u otro tipo de aceite al recomendado por el fabricante.
5. Reemplace el aceite como mínimo una vez al año.
6. Guarde el gato en un lugar seco cuando no lo esté usando.

CARACTERÍSTICAS

Capacidad máxima de carga	.500 kg
Peso	29 kg
Anchura	65 cm
Altura mínima del soporte	110 cm
Altura máxima del soporte	190 cm
Dimensiones	650x1100 mm
Tipo de aceite	SAE 40

EN

INSTRUCTION MANUAL

INTRODUCTION

This 5-legged transmission jack has a solid construction and a high-quality hydraulic system, which makes it capable to lift up to 500 kg in a safe and stable manner. It incorporates a pedal, which enables a quick and precise lift.

It can be used to raise, lower and transport a vehicle's engine safely.

IMPORTANT

- ▲ Please read these instructions carefully.
- ▲ Note the security instructions and warnings.
- ▲ Do not modify the jack or use it for any application other than that for which it has been designed.
- ▲ Keep the manual in a secure place for future reference.

Safety instructions

1. Make sure all preliminary checks are properly performed before using the jack. Do not use if broken, leaky or damaged.
2. Ensure the use of original parts only. Non-authorized parts may be dangerous.
3. You must use the jack on level and solid ground. Keep the surface clean, tidy and free from other materials.
4. Ensure there is enough oil in the cylinder to operate adequately.
5. The centre of the load should be the same as the center of the transmission jack.
6. In case jack turns over, STOP WHAT YOU ARE DOING. MOVE QUICKLY TO A SAFE DISTANCE. DO NOT TRY TO HOLD OR STEADY THE JACK, as it may result in a serious personal injury.
7. Keep children and non-qualified personnel away from the working area.
8. Never leave transmission jack unattended while being used.
9. Repairing should be done by a trained professional; otherwise, it may cause personal damage.
10. NEVER stand on the jack or use it as a ladder.
11. Do NOT overreach. Never surpass its maximum load capacity (0.5 tones).

Please note that common sense and caution are the main factors avoiding accidents and must be properly applied.

Assembly instructions

1. Place the two legs stands (6) in a stable and balanced ground.
2. Connect both leg stands to the bottom base with the corresponding bolts, nuts, washers and springs.
3. Fit the five castors (7) to the leg stands with the bolts, nuts and washers.
4. Make sure bolts, nuts and washers are properly tightened.
5. Place the saddle (1) at the top of the main piston (3).
6. Put together the main piston and the legs.



Operating instructions

Before first use

1. Let the oil settle for one hour after assembly.
2. Purge the hydraulic system to remove any air inside. To do this, turn the release valve handle (2) to the right (fig. 1), and then pump the foot pedal (5) from 15 to 20 times approximately (fig. 2).
3. After purging, close the release valve by turning it anti-clockwise.
4. Test the jack to check whether it works properly.



Fig.1

Fig.2

Raise/Lower the jack

1. Move the jack into the right position.
2. Make sure the oil filler (4) and release valve (2) are completely closed.
3. Pump the foot pedal until reaching the desired height.
4. Centre the load on the saddle and stabilize the jack.
5. Turn the release valve handle to the right carefully to lower the load.

▲ IMPORTANT: You must not close or open the valve too quickly when lowering the load.

MAINTENANCE

1. Check the piston periodically and clean the areas exposed to rust or corrosion with an oiled cloth.
2. Lubricate the pivot points, axles and hinges periodically.
3. Check hydraulic oil level with jack in its lowest position, filling it if necessary.
4. Do not use break fluids or a mixture of different oils.
5. Replace hydraulic oil at least once a year.
6. Allocate the jack in a dry place while not in use.

MAIN SPECIFICATIONS

Load rate500 kg
Net weight	29 kg
Width	65 cm
Min height of saddle	110 cm
Max height of saddle	190 cm
Dimensions	650x1100 mm
Oil type	SAE 40

FR

GUIDE D'UTILISATION

PRÉFACE

Ce cric de transmission à 5 pieds est doté d'une construction solide et d'un système hydraulique de haute qualité qui vous permet de soulever des charges jusqu'à 500 kg et de les maintenir en toute sécurité dans une position soulevée. La construction est munie d'une pédale pour un levage rapide et précis.

Le cric peut être utilisé pour soulever, abaisser et transporter en toute sécurité le moteur du véhicule.

IMPORTANT

- ▲ Lisez attentivement ces instructions.
- ▲ Portez une attention particulière aux consignes de sécurité et aux avertissements.
- ▲ Ne changez pas la construction du cric et ne l'utilisez pas à d'autres fins.
- ▲ Gardez le manuel à portée de main pour pouvoir vous y reporter ultérieurement.

Consignes de sécurité

1. Avant de procéder au travail avec le cric, assurez-vous que tous les contrôles préliminaires sont effectués d'une façon correcte. Ne procédez pas à l'exploitation si vous avez trouvé des endommagements, des fuites ou des pannes.
2. Vérifiez que seuls les composants originaux sont utilisés. Des pièces non originales peuvent être dangereuses.
3. Travaillez avec le cric sur une base plate et ferme. Veillez à ce que la surface de travail soit propre. Les objets étrangers ne doivent pas être présents.
4. Assurez-vous que la quantité d'huile dans le cylindre est suffisante pour le fonctionnement.
5. Le centre de la charge doit coïncider avec le centre du cric de transmission.
6. En cas de culbutage du cric, ARRÊTEZ LE TRAVAIL, ÉLOIGNEZ-VOUS RAPIDEMENT À UNE DISTANCE DE SÉCURITÉ. N'ESSAYEZ PAS DE SOUTENIR OU OBTENIR LA STABILITÉ DU CRIC, car cela pourrait provoquer des traumatismes sérieux.
7. Assurez-vous que les enfants et le personnel non qualifié ne s'approchent pas de l'espace de travail.
8. Ne laissez jamais le cric de transmission sans surveillance pendant le fonctionnement.
9. Les travaux d'entretien doivent être effectués par des spécialistes qualifiés. Sinon, des traumatismes peuvent avoir lieu.
10. Ne vous mettez jamais sur le cric ou ne l'utilisez pas comme une échelle.
11. Ne surestimez pas les possibilités. Ne dépassez pas la capacité de charge maximale du cric (0,5 tonne).

Faites preuve de bon sens et soyez prudent – ce sont des facteurs essentiels permettant d'éviter les accidents.

Instructions relatives au montage

1. Installez les deux repose-pieds (6) sur une surface stable et solide.
2. Connectez les deux repose-pieds à la base avec les boulons, écrous, rondelles et ressorts appropriés.
3. Fixez cinq rouleaux (7) aux repose-pieds à l'aide de boulons, d'écrous et de rondelles.
4. Assurez-vous que les boulons, les écrous et les rondelles sont bien serrés.
5. Placez l'applique (1) sur le piston principal (3).
6. Connectez le piston principal aux pieds.



Instructions relatives à l'exploitation

Avant la première utilisation

1. Laissez l'huile reposer pendant une heure après le montage.
2. Soufflez dans le système hydraulique pour éliminer tout résidu d'air à l'intérieur. Pour ce faire, tournez le manche de la soupape de décharge (2) à droite (Fig. 1), puis appuyez environ 15 à 20 fois sur la pédale (5) (Fig. 2).
3. Après le soufflage, fermez la soupape de décharge, en tournant le manche de la soupape de décharge dans le sens inverse des aiguilles d'une montre.
4. Vérifiez les performances du cric et assurez-vous qu'il fonctionne correctement.



Fig.1



Fig.2

Levée/abaissement du cric

1. Faites rouler le cric en position requise.
2. Assurez-vous que l'orifice de remplissage d'huile (4) et la soupape de décharge (2) sont complètement fermés.
3. Appuyez sur la pédale jusqu'à atteindre la hauteur requise.
4. Faites coïncider le centre de la charge sur l'applique avec le centre du cric.
5. Lentement et doucement, tournez le manche de la soupape de décharge pour descendre la charge.

▲ IMPORTANT : lors de la descente de la charge, il est interdit de fermer ou ouvrir la soupape très rapidement.

ENTRETIEN

1. Vérifiez périodiquement l'état du piston et nettoyez les zones sensibles à la rouille ou à la corrosion avec un morceau de tissu imprégné d'huile.
2. Lubrifiez périodiquement les points de rotation, les essieux et les charnières.
3. Contrôlez le niveau d'huile hydraulique lorsque le cric se trouve en position inférieure et, si nécessaire, ajoutez-le jusqu'au niveau souhaité.
4. Ne remplissez pas de liquide de frein ou mélange d'huiles différentes.
5. Remplacez l'huile hydraulique au moins une fois par an.
6. Placez le cric dans un endroit sec lorsqu'il n'est pas utilisé.

SPÉCIFICATIONS TECHNIQUES PRINCIPALES

Capacité de charge500 kg
Poids net 29 kg
Largeur 65 cm
Hauteur minimale de l'applique 110 cm
Hauteur maximale de l'applique 190 cm
Dimensions d'encombrement 650x1100 mm
Type d'huile SAE 40

Einleitung

Der vorgestellte Getriebeheber auf 5 Füßen hat eine solide Struktur und ein hochwertiges Hydrauliksystem, mit dem Sie Lasten bis 500 kg anheben und sicher in angehobener Position halten können. Das Design ist mit einem Fußpedal für schnelles und präzises Anheben ausgestattet.

Der Heber kann zum sicheren Heben, Senken und Transportieren des Fahrzeugmotors verwendet werden.

WICHTIG

- ▲ Lesen Sie diese Anweisungen sorgfältig durch.
- ▲ Beachten Sie unbedingt die Sicherheits- und Warnhinweise.
- ▲ Ändern Sie nicht das Design des Hebers oder verwenden Sie diesen nicht für andere Zwecke.
- ▲ Bewahren Sie diese Anleitung zur Hand für eine mögliche spätere Verwendung auf.

Sicherheitsvorschriften

1. Bevor Sie die Arbeit mit dem Heber beginnen, stellen Sie sicher, dass alle vorläufigen Prüfungen ordnungsgemäß durchgeführt wurden. Nehmen Sie den Betrieb nicht auf, wenn Sie Beschädigungen, Lecks oder Beschädigungen feststellen.
2. Überprüfen Sie die Verwendung nur der Originalkomponenten. Nicht-Originalteile können gefährlich sein.
3. Arbeiten Sie mit einem Heber auf einer flachen und festen Basis. Halten Sie Ihre Arbeitsfläche sauber und aufgeräumt. Fremdkörper sollten nicht vorhanden sein.
4. Stellen Sie sicher, dass sich genügend Öl im Zylinder befindet, das für die Arbeit ausreicht.
5. Die Mitte der Last muss mit der Mitte des Getriebehebers übereinstimmen.
6. Wenn ein Heber umkippt, **UNTERBRECHEN SIE DIE ARBEIT UND BEWEGEN SIE SICH SCHNELL IN EINE SICHERE ENTFERNUNG. VERSUCHEN SIE NICHT, DEN HEBER ZU HALTEN ODER SEINE STABILITÄT ZU ERREICHEN**, da dies zu schweren Verletzungen führen kann.
7. Achten Sie darauf, dass Kinder und nicht qualifiziertes Personal sich dem Arbeitsbereich nicht nähern.
8. Lassen Sie den Getriebeheber während des Betriebs niemals unbeaufsichtigt.
9. Reparaturarbeiten werden von einem qualifizierten Techniker ausgeführt; andernfalls können Verletzungen auftreten.
10. Treten Sie **NIEMALS** auf den Heber und verwenden Sie nicht diesen als eine Leiter.
11. Überschätzen Sie die Möglichkeiten **NICHT**. Überschreiten Sie nicht die maximale Tragkraft des Hebers (0,5 Tonnen). Nutzen Sie den gesunden Menschenverstand und seien Sie vorsichtig - dies sind Schlüsselfaktoren, um Unfälle zu vermeiden.

Montageanleitung

1. Installieren Sie die beiden Fußstützen (6) auf einer stabilen und dauerhaften Oberfläche.
2. Verbinden Sie beide Fußstützen mit geeigneten Schrauben, Muttern, Unterlegscheiben und Federn mit der Basis.
3. Befestigen Sie die fünf Rollen (7) mit Bolzen, Muttern und Unterlegscheiben an den Fußstützen.
4. Stellen Sie sicher, dass die Bolzen, Muttern und Unterlegscheiben fest angezogen sind.
5. Platzieren Sie den Sattel (1) auf der Oberseite des Hauptkolbens (3).
6. Verbinden Sie den Hauptkolben mit den Füßen.

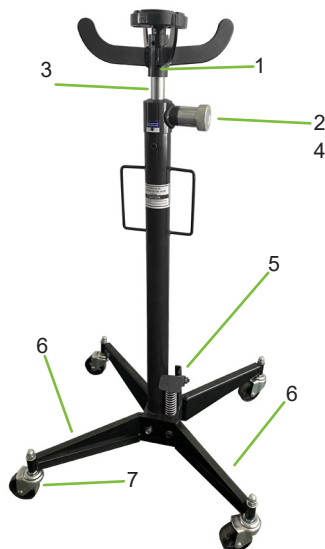

Gebrauchsanweisung

Vor dem ersten Gebrauch

1. Lassen Sie das Öl nach der Montage eine Stunde lang absetzen.
2. Entlüften Sie das Hydrauliksystem, um restliche Luft im Inneren zu entfernen. Drehen Sie dazu den Griff des Auslassventils (2) nach rechts (Abb. 1) und pumpen Sie das Fußpedal (5) ungefähr 15-20 Mal (Abb. 2).
3. Schließen Sie nach dem Entlüften das Auslassventil, indem Sie den Griff des Auslassventils gegen den Uhrzeigersinn drehen.
4. Überprüfen Sie die Leistung des Hebers und stellen Sie sicher, dass dieser ordnungsgemäß funktioniert.



Fig.1



Fig.2

Heber heben/senken

1. Rollen Sie den Heber in die gewünschte Position.
 2. Stellen Sie sicher, dass die Öleinfüllöffnung (4) und das Auslassventil (2) vollständig geschlossen sind.
 3. Pumpen Sie das Fußpedal hoch, bis die gewünschte Höhe erreicht ist.
 4. Richten Sie die Mitte der Last auf dem Sattel auf die Mitte des Hebers aus.
 5. Drehen Sie langsam und vorsichtig den Griff des Auslassventils, um die Last zu senken.
- ▲ **WICHTIG:** während des Absenkens der Last ist es verboten, das Ventil sehr schnell zu schließen oder zu öffnen.

WARTUNG

1. Überprüfen Sie regelmäßig den Zustand des Kolbens und reinigen Sie die Bereiche, die anfällig für Rost oder Korrosion sind, mit einem ölgetränkten Gewebeelement.
2. Schmieren Sie periodisch die Drehpunkte, Achsen und Scharnieren.
3. Kontrollieren Sie das Niveau des Hydrauliköls, wenn sich der Heber in der unteren Position befindet, und füllen Sie bis zum gewünschten Füllstand gegebenenfalls nach.
4. Füllen Sie nicht die Bremsflüssigkeit oder eine Mischung verschiedener Öltypen.
5. Ersetzen Sie das Hydrauliköl mindestens einmal jährlich.
6. Stellen Sie den Heber an einem trockenen Ort auf, wenn Sie ihn nicht verwenden.

WICHTIGSTE TECHNISCHE SPEZIFIKATIONEN

Tragkraft500 kg
Nettogewicht 29 kg
Breite 65 cm
Min. Sattelhöhe. 110 cm
Max Sattelhöhe 190 cm
Gesamtabmessungen 650x1100 mm
Öltyp SAE 40

IT

MANUALE D'USO

INTRODUZIONE

Questo martinetto per trasmissione a 5 zampe ha una struttura solida e un sistema idraulico di alta qualità che lo rende in grado di sollevare fino a 500 kg in modo sicuro e stabile. È dotato da un pedale che consente un sollevamento rapido e preciso.

Può essere utilizzato per sollevare, abbassare e trasportare il motore di un veicolo in modo sicuro.

IMPORTANTE

- ▲ Si prega di leggere attentamente queste istruzioni.
- ▲ Osservare le istruzioni di sicurezza e le avvertenze.
- ▲ Non modificare il martinetto o utilizzarlo per applicazioni diverse da quelle per cui è stato progettato.
- ▲ Conservare il manuale in un luogo sicuro per riferimenti futuri.

Istruzioni di sicurezza

1. Assicurarsi che tutti i controlli preliminari siano eseguiti correttamente prima di utilizzare il martinetto. Non usare se ci sono rotture, perdite d'olio o guasti.
2. Garantire l'uso solo delle parti originali. I pezzi di ricambio non autorizzati potrebbero essere pericolosi.
3. È necessario utilizzare il martinetto su superficie piana e dura. Mantenere la superficie pulita, in ordine e libera da altri materiali.
4. Assicurarsi che ci sia abbastanza olio nel cilindro per funzionare adeguatamente.
5. Il centro del carico deve essere uguale al centro del martinetto per trasmissione.
6. Nel caso del rovescio del martinetto, **INTERROMPERE QUELLO CHE STAI FACENDO. ALLONTANARSI RAPIDAMENTE A DISTANZA DI SICUREZZA. NON PROVARE A TENERE O RENDERE STABILE IL MARTINETTO**, in quanto potrebbe causare gravi lesioni personali.
7. Tenere i bambini e il personale non qualificato lontano dall'area di lavoro.
8. Non lasciare mai incustodito il martinetto durante l'utilizzo.
9. La riparazione dovrebbe essere effettuata da un specialista qualificato; altrimenti, potrebbe causare danni alle persone.
10. **MAI** stare sul martinetto o usarlo come una scala.
11. **NON** sovraccaricare. Non superare mai la sua capacità di carico massima (0,5 toni).

Si prega di notare che il buon senso e la cautela sono i principali fattori che fanno evitare incidenti e devono essere applicati correttamente.

Istruzioni di montaggio

1. Posizionare i supporti gambe (6) su superficie stabile ed dura.
2. Collegare entrambi i supporti gambe alla base inferiore con i corrispondenti bulloni, dadi, rondelle e molle.
3. Montare le cinque ruote (7) sui supporti gambe con bulloni, dadi e rondelle.
4. Assicurarsi che bulloni, dadi e rondelle siano serrati correttamente.
5. Collocare la sella (1) nella parte superiore del pistone principale (3).
6. Montare insieme il pistone principale e le gambe.

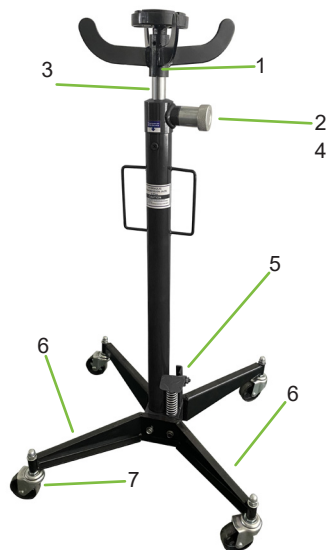

Istruzioni per l'uso**Prima del primo utilizzo**

1. Lasciare posare l'olio per un'ora dopo il montaggio.
2. Spurgare l'impianto idraulico per rimuovere l'aria dall'interno. A tale scopo, ruotare la maniglia della valvola di scarico (2) verso destra (fig. 1), e poi pompare sul pedale con il piede (5) da 15 a 20 volte circa (fig. 2).
3. Dopo lo spurgo chiudere la valvola di scarico ruotandola in senso antiorario.
4. Provare il martinetto per verificare se funziona correttamente.



Fig.1



Fig.2

Sollevare/abbassare il martinetto

1. Mettere il martinetto nella giusta posizione.
2. Assicurarsi che il bocchettone dell'olio (4) e la valvola di rilascio (2) siano completamente chiusi.
3. Pompare il pedale fino a raggiungere l'altezza desiderata.
4. Centrare il carico sulla sella e stabilizzare il martinetto.
5. Ruotare con cautela la maniglia della valvola di scarico verso destra per abbassare il carico.

▲ IMPORTANTE: non chiudere o aprire la valvola troppo rapidamente quando si sta abbassando il carico.

MANUTENZIONE

1. Esaminare periodicamente il pistone e pulire le aree esposte alla ruggine o alla corrosione con un panno oliato.
2. Lubrificare periodicamente i punti di articolazione, gli assi e le cerniere.
3. Controllare il livello dell'olio idraulico con il martinetto nella posizione più bassa, rabboccare fino al livello dovuto se necessario.
4. Non utilizzare il liquido freni o una miscela di oli diversi.
5. Sostituire l'olio idraulico almeno una volta all'anno.
6. Tenere il martinetto in un luogo asciutto mentre non è in uso.

SPECIFICHE PRINCIPALI

Capacità500 kg
Peso netto	29 kg
Larghezza	65 cm
Altezza minima della sella	110 cm
Altezza massima della sella	190 cm
Dimensioni	650x1100 mm
Tipo di olio	SAE 40

PT

MANUAL DE INSTRUÇÕES

INTRODUÇÃO

Este macaco de transmissão de 5 pernas tem uma construção sólida e um sistema hidráulico de alta qualidade, o que o torna capaz de levantar até 500 kg de forma segura e estável. Incorpora um pedal que permite um levantamento rápido e preciso.

Pode ser usado para elevar, baixar e transportar o motor do veículo com segurança.

IMPORTANTE

- ▲ Por favor leia estas instruções cuidadosamente.
- ▲ Observe as instruções de segurança e avisos.
- ▲ Não modifique o macaco ou use-o para qualquer outra aplicação diferente daquela para a qual foi projetado.
- ▲ Mantenha o manual num local seguro para referência futura.

Instruções de segurança

1. Certifique-se de que todas as verificações preliminares sejam realizadas corretamente antes de usar o macaco. Não use se quebrado, com vazamento ou danificado.
2. Assegure o uso apenas de peças originais. Peças não autorizadas podem ser perigosas.
3. Você deve usar o macaco na base plana e firme. Mantenha a superfície limpa, arrumada e livre de outros materiais.
4. Certifique-se de que haja óleo suficiente no cilindro para operar adequadamente.
5. O centro da carga deve ser o mesmo que o centro do macaco de transmissão.
6. Caso o macaco vire, PARE O QUE ESTÁ A FAZER. Mova rapidamente para uma distância segura. NÃO TENHA FIXAR OU FIRMAR O MACACO, pois isso pode resultar em ferimentos graves.
7. Mantenha as crianças e pessoal não qualificado longe da área de trabalho.
8. Nunca deixe o macaco desacompanhado enquanto estiver a ser usado.
9. O reparo deve ser feito por um profissional treinado; caso contrário, isso pode causar danos pessoais.
10. NUNCA fique em pé no macaco ou use-o como escada.
11. NÃO exagere. Nunca ultrapasse sua capacidade máxima de carga (0.5 toneladas).

Observe que o bom senso e a cautela são os principais fatores que evitam acidentes e devem ser aplicados adequadamente.

Instruções de montagem

1. Coloque os dois suportes das pernas (6) num terreno estável e equilibrado.
2. Conecte os suportes das pernas à base inferior com os parafusos, porcas, arruelas e molas correspondentes.
3. Fixe os cinco rolos (7) nos suportes das pernas com os parafusos, porcas e arruelas.
4. Certifique-se de que os parafusos, porcas e arruelas estejam bem apertados.
5. Coloque o carro transversal (1) no topo do pistão principal (3).
6. Conecte o pistão principal e as pernas.

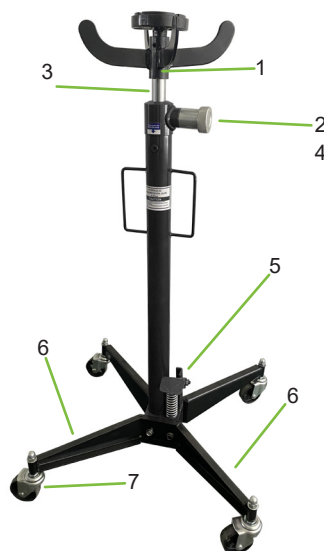

Instruções de operação

Antes do primeiro uso

1. Deixe o óleo se assentar durante uma hora após a montagem.
2. Purgue o sistema hidráulico para remover qualquer ar interno. Para fazer isso, gire a alavanca da válvula de saída (2) para a direita (fig.1) e, em seguida, bombeie o pedal da perna (5) de 15 a 20 vezes aproximadamente (fig.2).
3. Após a purga, feche a válvula de saída girando-a no sentido anti-horário.
4. Teste o macaco para verificar se ele funciona corretamente.



Fig.1



Fig.2

Para elevar/abaixar o macaco

1. Mova o macaco para a posição correta.
 2. Certifique-se de que o enchedor de óleo (4) e a válvula de saída (2) estejam completamente fechados.
 3. Bombeie o pedal até atingir a altura desejada.
 4. Centralize a carga no carro transversal e estabilize o macaco.
 5. Cuidadosamente gire a alavanca da válvula de saída para a direita para abaixar a carga.
- ▲ **IMPORTANTE:** Você não deve fechar ou abrir a válvula muito rapidamente ao abaixar a carga.

MANUTENÇÃO

1. Examine o pistão periodicamente e limpe as áreas expostas à ferrugem ou à corrosão com um pano lubrificado.
2. Lubrifique os pontos de articulação, eixos e dobradiças periodicamente.
3. Verifique o nível do óleo hidráulico com o macaco na sua posição mais baixa, enchendo-o se necessário.
4. Não use fluidos de ruptura ou uma mistura de óleos diferentes.
5. Substitua o óleo hidráulico pelo menos uma vez por ano.
6. Aloque a tomada num lugar seco enquanto não estiver em uso.

ESPECIFICAÇÕES PRINCIPAIS

Taxa de carga500 kg
Peso líquido	29 kg
Largura	65 cm
Altura mínima do carro transversal	110 cm
Altura máxima do carro transversal	190 cm
Dimensões	650x1100 mm
Tipo de óleo	SAE 40

INTRODUCERE

Cricul tip suport transmisie prezentat pe 5 picioare are o structură trairică și un sistem hidraulic de înaltă calitate, care vă permite să ridicați sarcina de până la 500 kg și să o mențineți în siguranță în poziție ridicată. Construcția este echipată cu o pedală de picior pentru o ridicare rapidă și precisă. Cricul poate fi utilizat pentru ridicarea, coborârea și transportul în siguranță a motorului vehiculului.

IMPORTANT

- ▲ Citiți cu atenție aceste instrucțiuni.
- ▲ Acordați o atenție deosebită instrucțiunilor tehnicii de siguranță și de avertizare.
- ▲ Nu modificați construcția cricului și nu-l utilizați în alte scopuri decât cele prevăzute de producător.
- ▲ Păstrați instrucțiunea la îndemână pentru referințe ulterioare.

Reguli de securitate

1. Înainte de a începe lucrul cu cricul, asigurați-vă că toate verificările preliminare sunt efectuate corect. Nu începeți exploatarea la depistarea deteriorărilor sau scurgerilor.
2. Aveți grijă de utilizarea numai a componentelor originale. Părțile și piesele neoriginale pot fi periculoase.
3. Lucrați cu cricul doar pe o bază plană și solidă. Păstrați suprafața de lucru curată și în ordine. Exclueți prezența obiectelor străine.
4. Asigurați-vă că în cilindru este suficient ulei.
5. Centrul sarcinii trebuie să coincidă cu centrul cricului de transmisie.
6. În cazul rasturnării cricului, **OPRIȚIȚI LUCRĂRILE, RAPID ÎNDEPĂRTATIVĂ LA O DISTANȚĂ SIGURĂ. NU ÎNCERCAȚI SĂ MENȚINEȚI SAU SĂ ADUCEȚI LA STABILITATE CRICUL**, acest lucru poate provoca vătămări grave.
7. Aveți grijă ca copiii și personalul neinstruit să nu se apropie de zona de lucru.
8. Niciodată, nu lăsați cricul de transmisie fără supraveghere în timpul lucrului cu acesta.
9. Lucrările de reparație trebuie efectuate de un tehnician calificat; în caz contrar pot apărea leziuni corporale.
10. **NICIODATĂ** nu vă urcați pe cric și nu-l utilizați în calitate de scară.
11. Nu supraestimați posibilitățile. Nu depășiți capacitatea maximă de ridicare a cricului (0,5 tone).

Folosiți bunul simț și fiți atenți - aceștia sunt factori cheie pentru evitarea accidentelor.

Instrucțiuni de asamblare

1. Montați cele două suporturi picioare (6) pe o suprafață stabilă și dură.
2. Uniți ambele suporturi picioare la bază cu șuruburi, piulițe, șaibe și arcuri respective.
3. Atașați cele cinci role (7) la suporturile picioare cu șuruburi, piulițe și șaibe.
4. Asigurați-vă că șuruburile, piulițele și șaibe sunt strânse fiabil.
5. Așezați garnitura (1) deasupra pistonului principal (3).
6. Uniți pistonul principal cu picioarele.

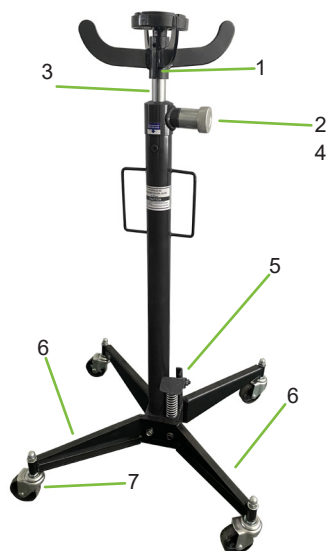

Instrucțiuni de exploatare

Înainte de prima utilizare

1. Lăsați uleiul să se așeze timp de o oră după asamblare.
2. Suflați sistemul hidraulic pentru a îndepărta aerul rezidual din interior. Pentru a face acest lucru, rotiți mânerul supapei de evacuare (2) spre dreapta (figura.1) și apoi pompați cu pedala de picior (5) aproximativ 15-20 de ori (figura.2).
3. După curățarea sistemului, închideți supapa de evacuare prin rotirea mânerului supapei de evacuare în sens invers acelor de ceasornic.
4. Verificați funcționarea cricului și asigurați-vă în corectitudinea acestei funcționări.



Fig.1



Fig.2

Ridicarea / coborârea cricului

1. Deplasați cricul în poziție necesară.
2. Asigurați-vă că orificiul de umplere a uleiului (4) și supapa de evacuare (2) sunt complet închise.
3. Apăsăți pedala de picior de atâtea ori până când ve-ți atinge înălțimea necesară.
4. Aliniați centrul sarcinii de pe garnitură cu centrul cricului.
5. Rotiți lent și cu atenție mânerul supapei de evacuare pentru a coborâ sarcina.

▲ IMPORTANT: În timpul coborârii sarcinii se interzice închiderea sau deschiderea foarte rapidă a supapei de evacuare.

ÎNȚREȚINEREA (DESEVIREA TEHNICĂ)

1. Verificați periodic starea pistonului și curățați zonele care sunt supuse coroziunii cu un element de țesătură impregnat cu ulei.
2. Lubrifiați periodic punctele de rotire, axele și balamalele.
3. Controlați nivelul uleiului hidraulic atunci când cricul este în poziția inferioară, la necesitate, adăugați ulei până la nivelul necesar.
4. Nu turnați în sistem lichid de frână sau un amestec de diferite uleiuri.
5. Înlocuiți uleiul hidraulic cel puțin o dată pe an.
6. În cazul când nu utilizați cricul, depozitați acesta într-un loc uscat.

PRINCIPALELE CARACTERISTICI TEHNICE

Capacitatea de încărcare	.500 kg
Masa netă	. 29 kg
Lățimea	. 65 cm
Înălțimea minimă a garniturii	. 110 cm
Înălțimea maximă a garniturii	. 190 cm
Dimensiuni de gabarit	. 650x1100 mm
Tip de ulei	. SAE 40

INLEIDING

De gepresenteerde 5-poots transmissie-jack heeft een stevige constructie en een hoogwaardig hydraulisch systeem waarmee u ladingen tot 500 kg kunt heffen en ze in een verhoogde positie kunt houden. Het ontwerp is uitgerust met een voetpedaal voor snelle en nauwkeurige verhoging. De aansluiting kan worden gebruikt, om een motor van het voertuig veilig te heffen, neer te laten en te transporteren.

BELANGRIJK

- ▲ Lees deze instructies aandachtig.
- ▲ Besteed speciale aandacht aan de veiligheidsvoorschriften en waarschuwingen.
- ▲ Verander het ontwerp van de jack niet of gebruik het niet voor andere doeleinden.
- ▲ Houd de handleiding bij de hand voor toekomstig gebruik.

Veiligheidsvoorschriften

1. Voordat u met de jack gaat werken, moet u controleren of alle voorbereidende controles correct zijn uitgevoerd. Start de werking niet als u schade, lekken of schade vindt.
2. Controleer het gebruik van alleen originele componenten. Niet-originele onderdelen kunnen gevaarlijk zijn.
3. Werk met een jack op een vlakke en stevige ondergrond. Houd uw werkoppervlak schoon en opgeruimd. Vreemde voorwerpen mogen niet aanwezig zijn.
4. Zorg ervoor dat er voldoende olie in de cilinder zit.
5. Het midden van de lading moet samenvallen met het middenpunt van de transmissie-jack.
6. In het geval van het draaien van de jack, **ONDERBREEK HET WERK, GA SNEL WEG NAAR EEN VEILIGE AFSTAND. PROBEER DE JACK NIET VAST TE HOUDEN OF STABILITEIT ERVAN TE BEREIKEN**, omdat dit ernstig letsel kan veroorzaken.
7. Houd kinderen en ongekwalificeerd personeel uit de buurt van het werkgebied.
8. Laat de transmissie-jack nooit onbeheerd achter tijdens gebruik.
9. Reparatiewerkzaamheden mogen worden uitgevoerd door een gekwalificeerde technicus; anders kan letsel optreden.
10. Ga **NOOIT** op de jack of gebruik deze als een ladder.
11. Overschat de mogelijkheden **NIET**. Overschrijd niet de maximale laadvermogen van de jack (0,5 ton).

Gebruik gezond verstand en wees voorzichtig - dit zijn belangrijke factoren om ongelukken te voorkomen.

Montage-instructies

1. Monteer de twee pootsteunen (6) op een stabiel en duurzaam oppervlak.
2. Verbind beide pootsteunen met de basis met de juiste bouten, moeren, ringen en veren.
3. Bevestig de vijf rollen (7) aan de pootsteunen met bouten, moeren en ringen.
4. Zorg ervoor dat de bouten, moeren en ringen goed vastzitten.
5. Plaats het zadel (1) bovenop de hoofdzuiger (3).
6. Verbind de hoofdzuiger met de poten.



Instructies voor gebruik

Voor het eerste gebruik

1. Laat de olie gedurende één uur na montage bezinken.
2. Ontlucht het hydraulisch systeem uit om restlucht binnenin te verwijderen. Hiervoor draait u de hendel van de uitlaatklep (2) naar rechts (Fig. 1) en pompt u het voetpedaal (5) ongeveer 15-20 keer op (Fig. 2).
3. Sluit na het ontluchten de uitlaatklep door de knop van de uitlaatklep tegen de klok in te draaien.
4. Controleer de prestaties van de jack en zorg ervoor dat deze goed werkt.



Fig.1



Fig.2

Jack verhogen/verlagen

1. Rol de jack aan de gewenste positie.
2. Zorg ervoor dat de olievulopening (4) en uitlaatklep (2) volledig gesloten zijn.
3. Pomp het voetpedaal op tot het de gewenste hoogte bereikt.
4. Lijn het midden van de lading op het zadel uit met het middenpunt van de jack.
5. Draai langzaam en voorzichtig de hendel van de uitlaatklep om de belasting te verlagen.

▲ **BELANGRIJK:** tijdens het verlagen van de last is het verboden om de klep zeer snel te sluiten of te openen.

ONDERHOUD

1. Controleer regelmatig de staat van de zuiger en maak gebieden die gevoelig zijn voor roest of corrosie schoon met een met een geolied weefselement.
2. Smeer de scharnierpunten, assen en scharnieren periodiek.
3. Controleer het niveau van hydraulische olie wanneer de jack in de laagste stand staat, vul zo nodig bij tot het gewenste niveau.
4. Vul niet de remvloeistof of een mengsel van verschillende oliën.
5. Vervang de hydraulische olie minstens één keer per jaar.
6. Plaats de jack op een droge plaats wanneer u deze niet gebruikt.

BELANGRIJKSTE TECHNISCHE SPECIFICATIES

Laadvermogen500 kg
Nettogewicht 29 kg
Breedte 65 cm
Min. hoogte van het zadel 110 cm
Max. hoogte van het zadel 190 cm
Totale afmetingen	650x1100 mm
Olietype	SAE 40

HU

ÜZEMELTETÉSI UTASÍTÁS

BEVEZETÉS

A bemutatott 5 lábú transzmissziós emelő erős szerkezettel és kiváló minőségű hidraulikus rendszerrel rendelkezik, amely lehetővé teszi, hogy akár 500 kg-os terhet is felemeljen, és biztonságosan megtartsa azt. A kialakítás lábpedállal van felszerelve gyors és pontos emelés biztosítása érdekében.

Az emelő használható a jármű motorjának biztonságos emelésére, leeresztésére és szállítására.

FONTOS

- ▲ Figyelmesen olvassa el az utasításokat.
- ▲ Ügyeljen a biztonsági és figyelmeztető irányelvekre.
- ▲ Ne változtassa meg az emelő kialakítását vagy ne használja azt más célra.
- ▲ Tartsa a közelében a kézikönyvet a későbbi alkalmazáshoz.

Övintézkedések

1. Mielőtt elkezdene dolgozni az emelővel, győződjön meg róla, hogy minden előzetes ellenőrzést megfelelően elvégzett. Ne kezdje meg a működtetést, ha hibát, szivárgást vagy sérülést észlel.
2. Kövesse kizárólag az eredeti alkatrészek használatát. A nem eredeti alkatrészek veszélyesek lehetnek.
3. Dolgozzon egy sík és szilárd felületen. Tartsa tisztán és rendben a munkafelületét. Idegen tárgyak nem lehetnek jelen.
4. Győződjön meg arról, hogy a hengerben lévő olaj mennyisége elegendő a működéshez.
5. A terhelés középpontjának meg kell egyeznie a transzmissziós emelő középpontjával.
6. Az emelő felborulása esetén HÁGYJA ABBA A MUNKÁT, LÉPJEN OLDALRA BIZTONSÁGOS TÁVOLSÁGRA. NE PRÓBÁLJA MEGTARTANI AZ EMELŐT, ILLETVE NE PRÓBÁLJA ELÉRNI AZ EMELŐ STABILITÁSÁT, mert ez súlyos sérülést okozhat.
7. Ügyeljen arra, hogy a gyermekek és a szakképzetlen személyzet ne közeledjenek a munkaterülethez.
8. Működés közben soha ne hagyja felügyelet nélkül a transzmissziós emelőt.
9. A javítási munkákat szakképzett szakember végez; különben sérülés fordulhat elő.
10. SOHA ne álljon az emelőre vagy ne használja létraként.
11. NE értékelje túl a lehetőségeit. Ne lépje túl az emelő maximális teherbírását (0,5 tonna).

Használja a józan eszét és tartsa be az óvatossági elveket - ezek kulcsfontosságú tényezőknek minősülnek a balesetek elkerülése érdekében.

Összeszerelési utasítások

1. Szerelje be a két lábtámaszt (6) stabil és szilárd felületre.
2. Csatlakoztassa mindkét lábtámaszt az alaphoz megfelelő csavarokkal, anyákkal, alátétekkel és rugókkal.
3. Csatlakoztassa az öt görgőt (7) a lábtartókhoz csavarokkal, anyákkal és alátétekkel.
4. Győződjön meg arról, hogy a csavarok, anyák és alátétek megfelelően vannak meghúzva.
5. Helyezze az alátétet (1) a fődogattyút (3) tetejére.
6. Csatlakoztassa a fődogattyút a lábakkal.

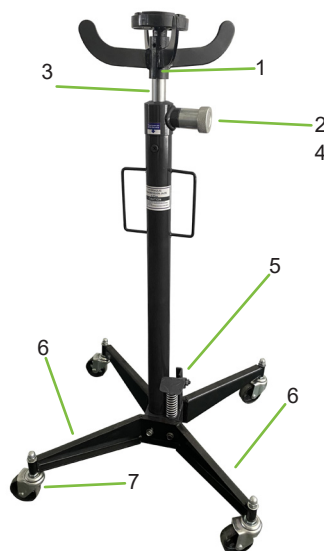

Üzemeltetési utasítások

Az első használat előttk

1. Hagyja az olajat az összeszerelés után egy óráig leülepedni.
2. Fújja ki a hidraulikus rendszert a maradék levegő eltávolításához. Ehhez forgassa jobbra a kioldószelep fogantyúját (2) (1. ábra), majd kb. 15-20-szor pumpálja a lábpedált (5) (2. ábra).
3. Kifújás után zárja le a kioldó szelepet a kioldószelep fogantyúja az óramutató járásával ellentétes irányba történő elforgatásával.
4. Ellenőrizze az emelő működését és győződjön meg arról, hogy az emelő megfelelően működik.



Fig.1



Fig.2

Az emelő felemelése/leeresztése

1. Győződjön meg róla, hogy az olaj feltöltőnyílása (4) és a kioldó szelep (2) teljesen zárva vannak.
 2. Pumpálja a lábpedált, amíg el nem éri a kívánt magasságot.
 3. Igazítsa a terhelés középpontját az alátét az emelő közepéhez.
 4. Lassan és óvatosan forgassa el a kioldó szelep fogantyúját a terhelés csökkentéséhez.
- ▲ **FONTOS:** a terhelés leengedése során tilos nagyon gyorsan zárni vagy nyitni a szelepet.

KARBANTARTÁS

1. Rendszeresen vizsgálja meg a dugattyút és tisztítsa meg a rozsdázásnak vagy korróziónak kitett területeket egy olajozott ruhával.
2. Rendszeresen kenje meg az elfordulási pontokat, a tengelyeket és a csuklókat.
3. Szükség esetén szabályozza a hidraulikaolaj szintjét, amikor az emelő alsó helyzetben van.
4. Ne töltsön fel fékfolyadékot vagy a különböző olajok keverékét.
5. Cserélje ki a hidraulikaolajat évente legalább egyszer.
6. Ha nem használja, helyezze az emelőt száraz helyre.

A LEGFONTOSABB MŰSZAKI JELLEMZŐK

Terhelhetőség500 kg
Nettó tömeg	29 kg
Szélesség	65 cm
Az alátét min. magassága	110 cm
Az alátét max. magassága	190 cm
Teljes méretek	650x1100 mm
Az olaj típusa	SAE 40

RU

РУКОВОДСТВО ПО ЭКСПЛУАТАЦИИ

ВВЕДЕНИЕ

Представленный трансмиссионный домкрат на 5 ножках имеет прочную конструкцию и высококачественную гидравлическую систему, которая позволяет поднимать грузы до 500 кг и безопасно удерживать их в поднятом состоянии. Конструкция оснащена ножной педалью для быстрого и точного поднятия.

Домкрат можно использовать для безопасного поднятия, опускания и транспортировки двигателя транспортного средства.

ВАЖНО

- ▲ Внимательно изучите данные инструкции.
- ▲ Уделите особое внимание правилам по технике безопасности и предупреждениям.
- ▲ Не изменяйте конструкцию домкрата или не используйте его не по назначению.
- ▲ Храните руководство под рукой для возможного обращения в будущем.

Правила по технике безопасности

1. Перед тем, как приступить к работе с домкратом, убедитесь в надлежащем выполнении всех предварительных проверок. Не приступайте к эксплуатации, обнаружив поломки, утечки или повреждения.
 2. Проконтролируйте применение только оригинальных комплектующих. Неоригинальные детали могут представлять опасность.
 3. Работайте с домкратом на ровном и прочном основании. Поддерживайте чистоту и опрятность рабочей поверхности. Посторонние предметы не должны присутствовать.
 4. Убедитесь в достаточном для работы количестве масла в цилиндре.
 5. Центр груза должен совпадать с центром трансмиссионного домкрата.
 6. В случае переворачивания домкрата, ПЕРЕРВИТЕ РАБОТУ, БЫСТРО ОТОЙДИТЕ НА БЕЗОПАСНОЕ РАССТОЯНИЕ. НЕ ПЫТАЙТЕСЬ УДЕРЖАТЬ ИЛИ ДОБИТЬСЯ УСТОЙЧИВОСТИ ДОМКРАТА, поскольку это может привести к серьезным травмам.
 7. Следите за тем, чтобы дети и неквалифицированный персонал не приближались к рабочей зоне.
 8. Никогда во время работы не оставляйте трансмиссионный домкрат без присмотра.
 9. Ремонтные работы проводятся квалифицированным специалистом; в противном случае могут быть получены травмы.
 10. НИКОГДА не становитесь на домкрат или не используйте его в качестве лестницы.
 11. НЕ переоценивайте возможности. Не превышайте максимальную грузоподъемность домкрата (0,5 тонны).
- Руководствуйтесь здравым смыслом и соблюдайте осторожность – это ключевые факторы, позволяющие избежать несчастных случаев.

Инструкции по сборке

1. Установите две ножные опоры (6) на устойчивую и прочную поверхность.
2. Соедините обе ножные опоры с основанием соответствующими болтами, гайками, шайбами и пружинами.
3. Прикрепите пять роликов (7) к ножным опорам болтами, гайками и шайбами.
4. Убедитесь в надежной затяжке болтов, гаек и шайб.
5. Поместите подкладку (1) сверху главного поршня (3).
6. Соедините главный поршень с но жками.

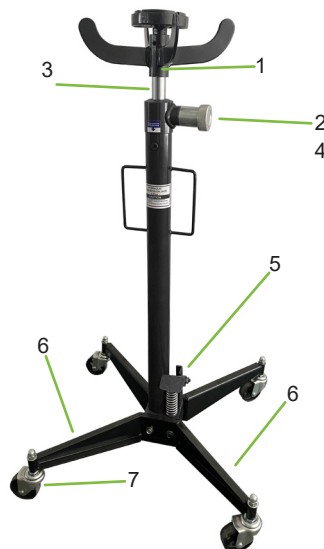

Инструкции по эксплуатации

Перед первым использованием

1. Предоставьте возможность маслу отстояться в течение часа после сборки.
2. Продуйте гидравлическую систему, чтобы удалить остатки воздуха внутри. Для этого поверните ручку выпускного клапана (2) вправо (Рис. 1), после чего накачайте ножной педалью (5) приблизительно 15-20 раз (Рис. 2).
3. Выполнив продувку, закройте выпускной клапан, повернув ручку выпускного клапана против часовой стрелки.
4. Проверьте работоспособность домкрата и убедитесь в правильности его работы.



Fig.1



Fig.2

Поднятие/опускание домкрата

1. Подкатите домкрат в требуемое положение.
 2. Убедитесь, чтобы маслозаливочное отверстие (4) и выпускной клапан (2) были полностью закрыты.
 3. Накачивайте ножной педалью до поднятия на требуемую высоту.
 4. Совместите центр груза на подкладке с центром домкрата.
 5. Медленно и аккуратно поворачивайте ручку выпускного клапана, чтобы опустить груз.
- ▲ **ВАЖНО:** во время опускания груза запрещается очень быстро закрывать или открывать клапан.

ТЕХНИЧЕСКОЕ ОБСЛУЖИВАНИЕ

1. Периодически проверяйте состояние поршня и очищайте участки, подверженные ржавчине или коррозии, элементом ткани, пропитанным маслом.
2. Периодически смазывайте точки поворота, оси и шарниры.
3. Контролируйте уровень гидравлического масла, когда домкрат находится в нижнем положении, при необходимости долейте до нужного уровня.
4. Не заливайте тормозную жидкость или смесь разных масел.
5. Производите замену гидравлического масла не реже одного раза в год.
6. Поместите домкрат в сухое место, когда он не эксплуатируется.

ОСНОВНЫЕ ТЕХНИЧЕСКИЕ ХАРАКТЕРИСТИКИ

Нагрузочная способность	500 кг
Масса нетто29 кг
Ширина	65 см
Мин. высота подкладки	110 см
Макс. высота подкладки	190 см
Габаритные размеры	650x1100 мм
Тип масла	SAE 40

PL

INSTRUKCJA OBSŁUGI

WPROWADZENIE

Prezentowany podnośnik transmisyjny posiada solidną konstrukcję i wysokiej jakości układ hydrauliczny, który pozwala podnosić ładunki o wadze do 500 kg oraz bezpiecznie trzymać je w stanie podniesionym. Konstrukcja wyposażona jest w pedał nożny do szybkiego i dokładnego podnoszenia.

Podnośnika można używać do bezpiecznego podnoszenia, opuszczania i transportu silnika pojazdu.

WAŻNE

- ▲ Uważnie przestuduj dane instrukcje.
- ▲ Zwróć szczególną uwagę na wytyczne dotyczące bezpieczeństwa oraz na ostrzeżenia.
- ▲ Nie zmieniaj konstrukcji podnośnika ani nie używaj go w sposób niezgodny z przeznaczeniem.
- ▲ Zachowaj instrukcję pod ręką dla ewentualnego odniesienia się do niej w przyszłości.

Zasady dotyczące bezpieczeństwa

1. Zanim przystąpisz do pracy z podnośnikiem, upewnij się, że wszystkie wstępne kontrole zostały przeprowadzone prawidłowo. Nie przystępuj do eksploatacji, jeżeli wykryłeś pęknięcia, wycieki lub uszkodzenia.
2. Sprawdź zastosowanie wyłącznie oryginalnych komponentów. Nieoryginalne części mogą być niebezpieczne.
3. Pracuj z podnośnikiem na równej i stabilnej podstawie. Utrzymuj czystość i porządek na powierzchni roboczej. Obce przedmioty nie powinny być obecne.
4. Upewnij się, że ilość oleju w cylindrze jest wystarczająca do pracy.
5. Środek ładunku musi pokrywać się ze środkiem podnośnika transmisyjnego.
6. W przypadku obracania podnośnika PRZERWIJ PRACĘ, SZYBKO ODEJDŹ BEZPIECZNĄ ODLEGŁOŚĆ. NIE PRÓBUJ UTRZYMAĆ LUB OSIĄGNAĆ TRWAŁOŚCI PODNOŚNIKA, ponieważ może to doprowadzić do poważnych obrażeń.
7. Upewnij się, że dzieci oraz niewykwalifikowany personel nie zbliżają się do strefy roboczej.
8. Nigdy, w czasie pracy nie pozostawiaj podnośnika transmisyjnego bez nadzoru.
9. Prace naprawcze wykonywane są przez wykwalifikowanego specjalistę; W przeciwnym razie może dojść do wystąpienia obrażeń.
10. NIGDY nie stawaj na podnośnik, ani nie używaj go jako drabiny.
11. NIE przeceniaj możliwości. Nie przekraczaj maksymalnego udźwigu podnośnika (0,5 tony).

Kieruj się zdrowy, rozsądkiem i zachowaj ostrożność - to są kluczowe czynniki, które pomagają unikać nieszczęśliwych wypadków.

Instrukcje dotyczące montażu

1. Zainstaluj dwa wsporniki nożne (6) na stabilnej i trwałej powierzchni.
2. Połącz oba wsporniki snożne z podstawą za pomocą odpowiednich śrub, nakrętek, podkładek i sprężyn.
3. Przymocuj pięć rolek (7) do wsporników nożnych za pomocą śrub, nakrętek i podkładek.
4. Upewnij się, że śruby, nakrętki i podkładki są dobrze dokręcone.
5. Umieść podstawę (1) na górze głównego tłoka (3).
6. Połącz główny tłok z nóżkami.

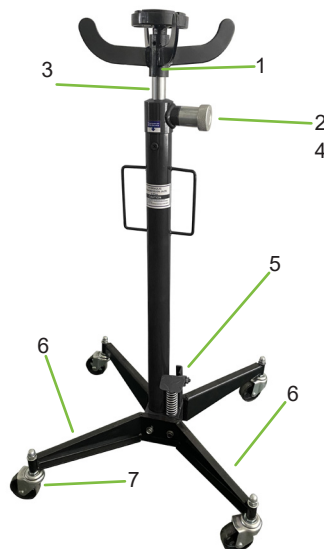

Instrukcje dotyczące eksploatacji

Przed pierwszym użyciem

1. Pozwól, aby olej osiadł przez jedną godzinę po montażu.
2. Przedmuchał układ hydrauliczny, aby usunąć resztki powietrza z wnętrza. Aby to zrobić, obróć pokrętko zaworu wylotowego (2) w prawo (Rys. 1), a następnie naciśnij pedał nożny (5) około 15-20 razy (Rys. 2).
3. Po Przedmuchianiu zamknij zawór wylotowy, przekręcając pokrętko zaworu wylotowego w kierunku przeciwnym do ruchu wskazówek zegara.
4. Sprawdź wydajność podnośnika i upewnij się, że działa poprawnie.



Fig.1



Fig.2

Podnoszenie/opuszczanie podnośnika

1. Ustaw podnośnik w odpowiednim położeniu.
2. Upewnij się, że otwór wlewu oleju (4) i zawór wylotowy (2) są całkowicie zamknięte.
3. Naciskaj na pedał nożny, aż do podniesienia na wymaganą wysokość.
4. Umieść środek ładunku na podstawie ze środkiem podnośnika.
5. Powoli i delikatnie obróć pokrętko zaworu wylotowego, aby obniżyć ładunek.

▲ WAŻNE: podczas opuszczania ładunku bardzo trudno jest zamknąć lub otworzyć zawór bardzo szybko.

KONSERWACJA

1. Okresowo sprawdzaj stan tłoka i czyść powierzchnie podatne na rdzę lub korozję za pomocą impregnowanego olejem elementu tkaniny.
2. Okresowo smaruj punkty obrotowe, osie i zawiasy.
3. Kontroluj poziom oleju hydraulicznego, gdy podnośnik znajduje się w dolnym położeniu, w razie potrzeby uzupełnij go do wymaganego poziomu.
4. Nie napełniaj podnośnika płynem hamulcowym lub mieszaniną różnych olejów.
5. Wymieniaj olej hydrauliczny co najmniej raz w roku.
6. Umieść podnośnik w suchym miejscu, gdy nie jest on w eksploatacji.

PODSTAWOWE PARAMETRY TECHNICZNE

Wydajność obciążeniowa	500 kg
Masa netto	29 kg
Szerokość	65 cm
Minimalna wysokość podstawy	110 cm
Maksymalna wysokość podstawy	190 cm
Wymiary gabarytowe	650x1100 mm
Typ oleju	SAE 40

54001



www.jbmcamp.com

C/ Rejas, 2 - P5, Oficina 17
28821 Coslada (Madrid)
jbm@jbmcamp.com
Tel. +34 972 405 721
Fax. +34 972 245 437